

Pression Galet
4.5 bars
Cela améliore le
positionnement des coupes

Prise
7 bars Mini

Vérins NC/C1/C2/C3
7 bars Mini

Aig.NC/C1
Env. 2 bars
+ Réglage Débit

Aig.C2/C2
Env. 2 bars
+ Réglage Débit

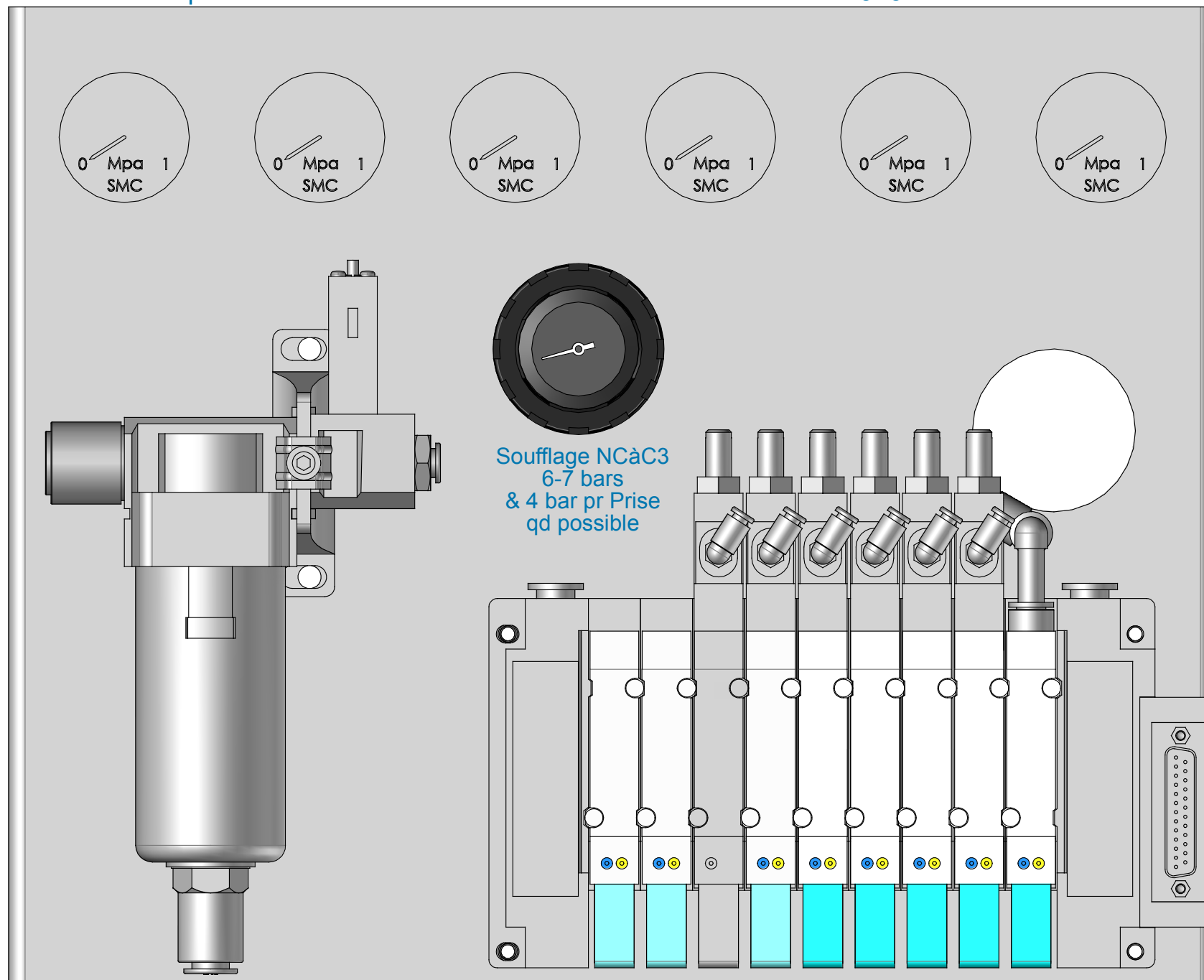

Réglage à Affiner lors des Essais

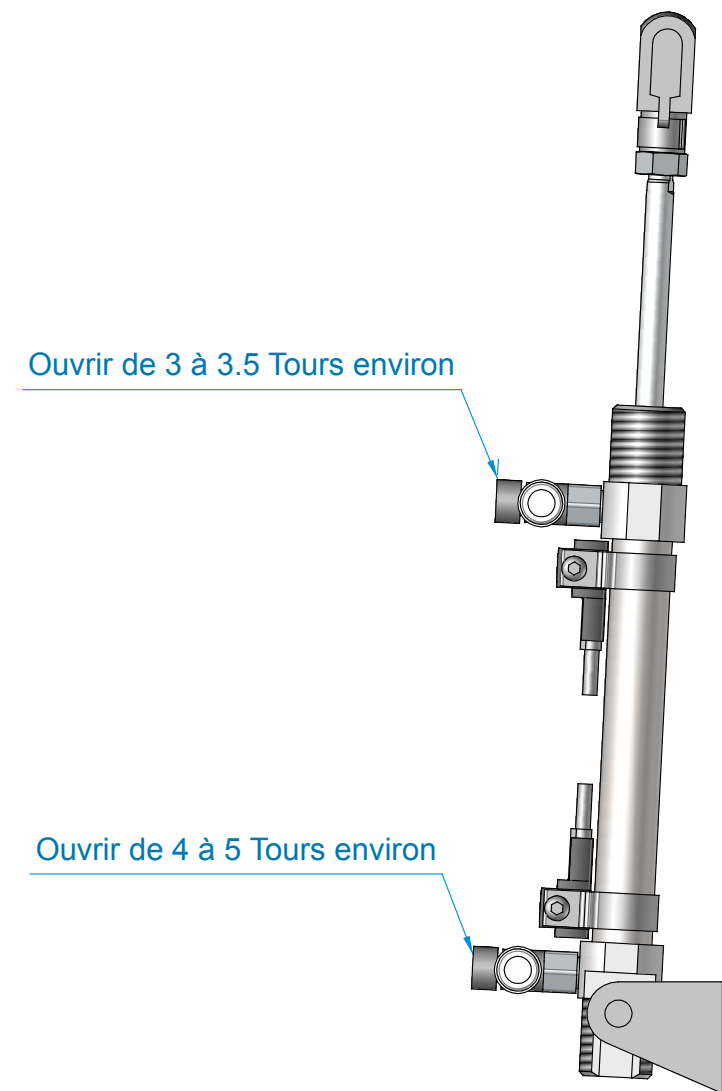

| | | | | | |
|---|--------------------------------|---|-----------------------|-----------|--------------|
| Désignation : | Réglages Pression BM76G | Auteur : | S.GUITTARD | Révision: | A-1 |
| Référence : | | Dates: | 20/01/2021-21/01/2021 | Ech. | 3 : 5 |
|   | | SFERE BM ZI de la Pomme - BP 20 31250 REVEL | | Format | A3 |
| | | Projet : BM76G 902-20-008 / GROUPE PNEUMATIQUE | | Folio | 1/1 |
| <i>Propriété de SFEREBM, toute reproduction ou communication est interdite sans notre autorisation</i> | | | | | |